

# JOG8

Réf : 55920

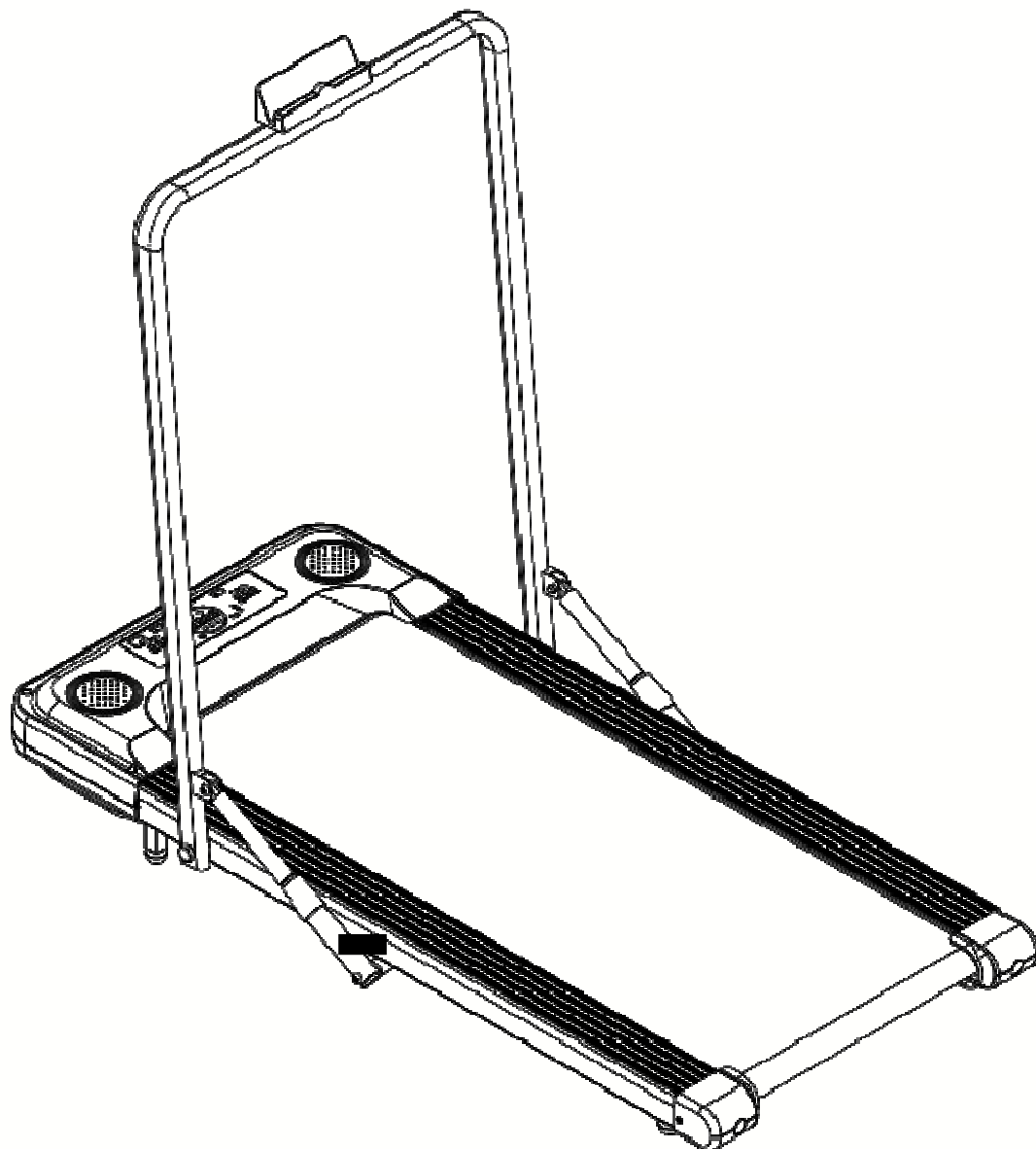

- F
- GB
- D
- E
- I
- NL



**FR**  
Cet appareil se recycle

À DÉPOSER EN MAGASIN

À DÉPOSER EN DÉCHÈTERIE

OU

Points de collecte sur [www.quefairedemesdechets.fr](http://www.quefairedemesdechets.fr)  
Privilégiez la réparation ou le don de votre appareil!

08/2024

## AVERTISSEMENTS :

### Sécurité

- Lisez et conservez avec précaution ce manuel de l'utilisateur. N'utilisez ce produit que de la manière indiquée.
- Cet appareil doit être assemblé et utilisé par des adultes.
- Votre appareil est conforme à la norme EN-957 classe HC pour une utilisation à domicile, il ne doit pas être utilisé dans une salle de sport ou tout autre lieu public, associatif ou locatif.
- Pour une utilisation en toute sécurité une surface stable et plane est nécessaire. Protégez votre revêtement de sol par un tapis. Ne pas utiliser cet appareil dans un endroit humide (piscine, sauna, etc.).
- Ne pas laisser jouer les enfants avec l'appareil. La société CARE décline toute responsabilité quant aux dommages qu'ils pourraient subir. Ne pas laisser les enfants à proximité de l'appareil pendant votre entraînement.
- CARE décline toute responsabilité en cas de modifications techniques faites par l'utilisateur sur l'un de nos produits.
- Poids et taille maximum de l'utilisateur : 100 kg.
- Dimensions : **121 x 61.5 x 100 cm (0.74m<sup>2</sup>)**
- L'émission sonore sans utilisateur est de 72db. L'émission sonore pendant l'exercice est supérieure à l'émission sonore sans utilisateur.

**Avant de commencer votre entraînement il est primordial de consulter votre médecin pour déterminer le niveau d'intensité de votre programme. Un entraînement excessif ou mal programmé peut nuire à la santé.**

**AVERTISSEMENT ! Les systèmes de contrôle du rythme cardiaque peuvent être imprécis. Le surentraînement peut conduire à des blessures graves ou à la mort. En cas de malaise, arrêter immédiatement l'entraînement.**

**ATTENTION : Les systèmes de contrôle de la fréquence cardiaque peuvent être erronés. Des exercices excessifs peuvent causer des blessures graves ou entraîner la mort. Si vous ressentez un malaise, arrêtez immédiatement les exercices.**

- Gardez le dos droit lors des exercices.
- Il est fortement recommandé de porter une tenue et des chaussures appropriées.
- Tenez compte pour les parties réglables des positions maximales.

Assurez-vous que la base d'installation soit de niveau et stable. Assurez-vous qu'il y ait au moins 2m\*1m d'espace libre à l'arrière de la machine (voir l'image ci-dessous - le rectangle indique les dimensions de la zone libre) et au moins 0,5 m d'espace libre de chaque côté de la machine (voir l'image ci-dessous).

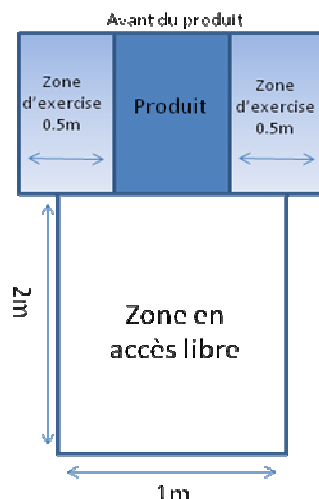

## **Entretien**

- Vérifier régulièrement le serrage des éléments de fixation avec les vis et les écrous. Pour garder son niveau de sécurité, votre appareil doit être examiné régulièrement. Il est impératif de remplacer toute pièce défectueuse et de ne plus l'utiliser jusqu'à sa complète réparation. Penser au graissage régulier des pièces mobiles.
- La sueur étant très corrosive ne pas laisser celle-ci entrer en contact avec les parties émaillées ou chromées de l'appareil, et particulièrement l'ordinateur, essuyer immédiatement votre appareil après entraînement. Le nettoyage des parties émaillées se fait à l'aide d'une éponge imprégnée d'eau. Tous produits agressifs ou corrosifs sont à proscrire.

**Garantie:** Le châssis est garanti 5 ans. Les pièces d'usures sont garanties 2 ans. La garantie s'applique en utilisation normale par un particulier à domicile. Activer la garantie de votre produit en ligne sur [www.carefitness.com](http://www.carefitness.com)

**Recyclage:** le symbole « poubelle barrée » signifie que ce produit et les piles qu'il peut contenir ne peuvent être jetés avec les déchets domestiques. Ils font l'objet d'un tri sélectif spécifique. Déposez les batteries ainsi que votre produit électronique en fin de vie dans un espace de collecte autorisé afin de les recycler. Cette valorisation de vos déchets électroniques permettra la protection de l'environnement et de votre santé.



## **Important: Read these instructions before using the equipment!**

### **Safety**

- Read this user manual and keep it in a safe place. Use this product exclusively in the manner indicated.
- This equipment must be assembled and used by adults.
- The equipment complies with the EN-957 standard, classification HC for use in the home. It must not be used in a sports center or any other public, associative or rented space.
- For totally safe use, a stable, level surface is required. Protect your floor covering with a mat. Do not use the equipment in damp areas (swimming pool, sauna, etc.).
- Do not allow children to play with this equipment. CARE declines all responsibility for any injuries they may incur. Do not allow children close to this equipment when you are training.
- CARE declines all responsibility if technical modifications are made to any of its products by the user.
- Maximum weight of user: 100 kg.
- Dimensions : **121 x 61.5 x 100 cm (0.74m<sup>2</sup>)**
- The sound emission without user is 72db. The sound emission during exercise is greater than the sound emission without user.

**Before you start training, it is essential that you consult your doctor to determine the intensity level of the program you use.**

**WARNING ! Heart rate monitoring systems may be inaccurate. THE overtraining can lead to serious injury or death. If you feel unwell, stop training immediately.**

**CAUTION: Heart rate monitoring systems may be faulty, the excessive exercise can cause serious injury or death. If you feel unwell, stop exercising immediately.**

- Excessive or badly programmed training can damage your health.
- Keep your back straight when exercising.
- It is strongly recommended that you wear suitable clothing and footwear.

- For adjustable parts, bear the maximum positions in mind.

Make sure the installation base is level and stable. Make sure there is at least 2m\*1m of free space at the rear of the machine (see image below - the rectangle indicates the dimensions of the free area) and at least 0.5m of free space on each side of the machine (see image below)

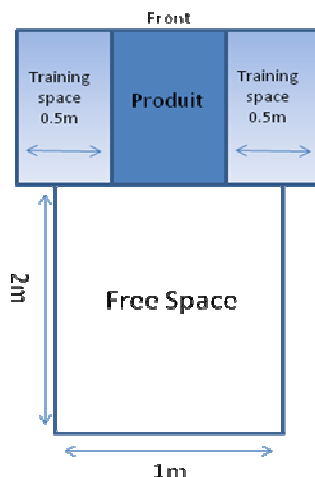

### **Maintenance**

- Regularly check that elements fastened with nuts and bolts are correctly tightened.
- To maintain the level of safety, the equipment must be regularly checked. It is vital that any faulty parts are replaced and that it is not used until completely repaired. Remember regularly to grease moving parts.
- As sweat is very corrosive, do not allow it to come into contact with the enameled or chromed parts of the equipment, particularly the computer. Immediately wipe the equipment after training. The enameled parts can be cleaned using a damp sponge. All aggressive or corrosive products should be avoided.

**Guarantee:** the chassis is guaranteed for 5 years. Moving parts are guaranteed for 2 years. The guarantee applies to normal use by a private individual in his home. Validate your product warranty on line [www.carefitness.com](http://www.carefitness.com)

**Recycling :** The « crossed out dustbin » sign means that this product and its batteries cannot be thrown out with domestic waste. They should be treated apart. When you have finished with them, drop them at an authorised collection point so they can be recycled. This gesture will go towards protecting the environment and your health.

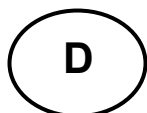

**Achtung: Nehmen Sie diese Ratschläge zur Kenntnis, bevor Sie Ihr Gerät benutzen!**

### **Sicherheit**

- Lesen Sie dieses Benutzerhandbuch sorgfältig und bewahren Sie es gut auf. Benutzen Sie diesesGerät nur wie angegeben.
- Dieses Gerät ist von Erwachsenen zu montieren und zu benutzen.
- Ihr Gerät entspricht der Norm EN 957, Klasse HC, für eine Verwendung zu Hause, es darf nicht in einer Sporthalle oder an einem anderen öffentlichen, einem Verein gehörenden oder angemieteten Ort verwendet werden.

-Für eine sichere Benutzung ist eine stabile und ebene Standfläche notwendig. Schützen Sie Ihren Fußbodenbelag mit einem Teppich. Verwenden Sie dieses Gerät nicht an einem feuchten Ort (Schwimmbad, Sauna usw.).

-Lassen Sie keine Kinder mit dem Gerät spielen. Die Gesellschaft CARE übernimmt keinerlei Haftung für die Schäden, die sie davontragen könnten. Lassen Sie keine Kinder in die Nähe des Geräts kommen, solange Sie trainieren.

-CARE übernimmt keinerlei Haftung, falls der Benutzer an einem unserer Produkte technische Veränderungen vornimmt.

- Maximales Gewicht und Größe des Benutzers: 100 kg.

- Abmessungen: **121 x 61.5 x 100 cm (0.74m<sup>2</sup>)**

- Die Geräuschemission ohne Nutzer beträgt 72 db. Die Schallemission während des Trainings ist höher als die Schallemission ohne Benutzer.

**Bevor Sie mit dem Training beginnen, ist es wichtig, dass Sie Ihren Arzt konsultieren, um die Intensität Ihres Programms zu bestimmen. Ein übermäßiges oder schlecht geplantes Training kann Ihre Gesundheit beeinträchtigen.**

**WARNUNG! Systeme zur Kontrolle des Herzrhythmus können ungenau sein. Die Übertraining kann zu schweren Verletzungen oder zum Tod führen. Beenden Sie bei Unwohlsein das Training sofort abbrechen.**

**ACHTUNG: Die Systeme zur Kontrolle der Herzfrequenz können fehlerhaft sein. Durch übermäßiges Training kann zu schweren Verletzungen oder zum Tod führen. Wenn Sie ein Gefühl von Unwohlsein, brechen Sie die Übungen sofort ab.**

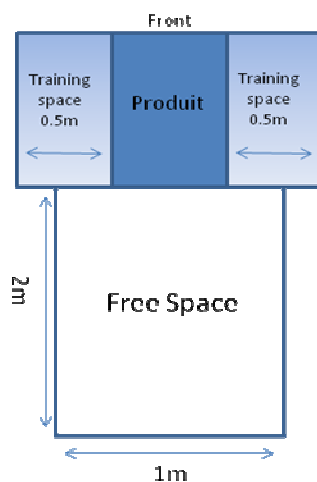

### Wartung

- Halten Sie bei den Übungen Ihren Rücken gerade.
- Es wird dringend empfohlen, geeignete Kleidung und Schuhe zu tragen.
- Beachten Sie bei den verstellbaren Teilen die Maximalpositionen.

Achten Sie darauf, dass die Aufstellfläche waagrecht und stabil ist. Achten Sie darauf, dass auf der Rückseite des Geräts mindestens 2m\*1m Freiraum vorhanden ist (siehe Abbildung unten - das Rechteck zeigt die Maße des Freiraums an) und auf jeder Seite des Geräts mindestens 0,5m Freiraum (siehe Abbildung unten).

### Wartung

-Kontrollieren Sie regelmäßig, ob die Verbindungselemente mit Schrauben und Muttern fest sitzen. Damit Ihr Gerät sein Sicherheitsniveau beibehält, muss es regelmäßig überprüft werden. Es ist dringend geboten, jedes schadhafte Teil zu ersetzen und das Gerät bis zu seiner vollständigen Reparatur nicht mehr zu benutzen. Denken Sie an die regelmäßige Schmierung der beweglichen Teile.

Lassen Sie Schweiß, da er stark korrosiv wirkt, nicht in Berührung mit den emaillierten oder verchromten Teilen des Geräts kommen, insbesondere nicht mit dem Computer. Wischen Sie Ihr Gerät unmittelbar nach dem Training trocken. Die emaillierten Teile werden mit einem wassergetränkten Schwamm gereinigt. Keine aggressiven oder korrosiven Produkte verwenden!

### **Garantie:**

Der Rahmen unterliegt einer 5-jährigen Garantie. Die Verschleißteile unterliegen einer 2-jährigen Garantie. Die Garantie gilt für eine normale Benutzung durch eine Privatperson zu Hause.

Garantie anmelden [www.carefitness.com](http://www.carefitness.com)

### **Recycling :**

Das symbol « durchgestrichener abfalleimer » bedeutet, dass diesesProdukt wie auch die darin enthaltenen Battzrien nicht in den Hausmüll gegeben werden dürfen. Sie sind speziell zu entsorgen. Geben Sie die Batterien oder das elektronische Gerät am Ende des Lebenszyklus zur Wiederverwertung an einer hierfür eingerichteten Sammelstelle ab. Diese Wiederverwertung Ihrer eektronischen Abfälle hilft die Umwelt und Ihre Gesundheit zu schützen.

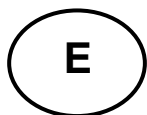

## **¡Atención: tenga en cuenta estos consejos antes de utilizar el aparato!**

### **Seguridad**

- Lea cuidadosamente y conserve este manual del usuario. No utilice este producto de un modo distinto del indicado.
- Este aparato sólo deben ensamblarlo y utilizarlo personas adultas.
- El aparato cumple las especificaciones de la norma EN-957 clase HC para uso domiciliario. No debe utilizarse en un gimnasio ni en ningún otro lugar público, asociativo o de alquiler.
- Para que el aparato funcione de manera totalmente segura, debe instalarse sobre una superficie estable y plana. Proteja el suelo con una alfombra. No utilice el aparato en un sitio húmedo (piscina, sauna, etc.)
- No deje que los niños jueguen con el aparato. CARE no asume ninguna responsabilidad por las lesiones que pudieran producirse. No permita que los niños se acerque al aparato durante su sesión de entrenamiento.
- CARE no asume ninguna responsabilidad en el caso de que el usuario realice cualquier modificación técnica de uno de nuestros productos.
- Peso y altura máximos del usuario: 100 kg.
- Dimensiones: **121 x 61.5 x 100 cm (0.74m<sup>2</sup>)**
- Emisión de ruido sin usuario: 72 db. La emisión de ruido durante el ejercicio es mayor que sin usuario.

**Antes de comenzar el entrenamiento, es imprescindible consultar al médico para determinar el nivel de intensidad del programa. Un entrenamiento excesivo o mal programado puede perjudicar su salud.**

**ADVERTENCIA** Los sistemas de control de la frecuencia cardíaca pueden ser imprecisos.

**El sobreentrenamiento puede provocar lesiones graves o la muerte. Si se encuentra mal, deje de inmediatamente.**

**PRECAUCIÓN:** Los sistemas de monitorización de la frecuencia cardiaca pueden ser defectuosos. **El exceso de ejercicio excesivo puede causar lesiones graves o la muerte. Si siente deje de hacer ejercicio inmediatamente.**

- Mantenga la espalda recta durante el ejercicio.
  - Le recomendamos encarecidamente que utilice ropa y calzado adecuados.
  - Tenga en cuenta las posiciones máximas de las piezas ajustables.
- Asegúrese de que la base de instalación esté nivelada y sea estable. Asegúrese de que hay al menos 2m\*1m de espacio libre en la parte trasera de la máquina (ver imagen inferior - el rectángulo indica las dimensiones del área libre) y al menos 0,5m de espacio libre a cada lado de la máquina (ver imagen inferior).

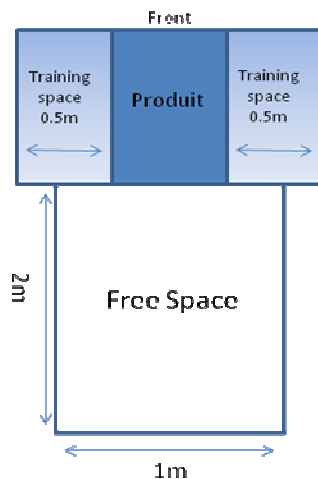

### **Mantenimiento**

-Compruebe regularmente el apriete de los elementos sujetos con tuercas y tornillos. Para mantener el nivel de seguridad, es importante revisar el aparato regularmente. Es necesario cambiar cualquier pieza defectuosa, y no utilizar el aparato hasta que esté completamente reparado. No olvide engrasar periódicamente las piezas móviles.

-Puesto que el sudor es corrosivo y no conviene dejar que entre en contacto con las partes esmaltadas o cromadas del aparato, especialmente el ordenador, limpie inmediatamente el aparato después del entrenamiento. Limpie las partes esmaltadas con una esponja empapada en agua. No debe utilizarse ningún tipo de producto agresivo o corrosivo.

### **Garantía:**

El chasis tiene una garantía de 5 años. Las piezas susceptibles de desgastarse tienen una garantía de 2 años. La garantía se aplica a un uso normal por un particular en un domicilio. Activarla garantía de su producto en línea [www.carefitness.com](http://www.carefitness.com)

### **Reciclaje :**

El símbolo « papelera tachada » significa que este producto y las pilas que contiene no pueden tirarse junto con los residuos domésticos. Hay que clasificarlos de manera selectiva y específica. Las baterías, así como el producto electrónico al final de su vida útil, hay que depositarlos en un espacio de recogida autorizado para reciclarlos. Esta valorización de tus residuos electrónicos permite la protección del medio ambiente y de tu salud.

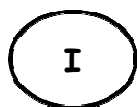

## **Attenzione: leggere attentamente queste accomandazioni primadi utilizzare l'attrezzo !**

### **Sicurezza**

-Leggere e conservare con cura il manuale utente. Utilizzare questo prodotto unicamente nei modi Indicati

-Questo attrezzo deve essere montato e utilizzato da persone adulte.

-L'attrezzo è conforme alla norma EN-957 classe HC per un utilizzo domestico e non deve quindi essere utilizzato in palestre o altri luoghi pubblici, di associazione o a scopo locativo.

-Per un utilizzo sicuro è necessario posizionarlo su una superficie stabile e piana, proteggendo il pavimento con un tappeto. Non utilizzare l'attrezzo in luoghi umidi (piscina, sauna, ecc.).

-Non lasciare che bambini giochino con l'apparecchio. La ditta CARE declina qualsiasi responsabilità per i danni che potrebbero subire. Non lasciare che bambini si avvicinino all'apparecchio durante l'allenamento.

-CARE declina qualsiasi responsabilità per modifiche apportate ai nostri prodotti da parte dell'utente.

- Peso y altura máximos del usuario: 100 kg.

- Dimensiones: **121 x 61.5 x 100 cm (0.74m<sup>2</sup>)**

- Emisión de ruido sin usuario: 72 db. La emisión de ruido durante el ejercicio es mayor que sin usuario.

**Antes de comenzar el entrenamiento, es imprescindible consultar al médico para determinar el nivel de intensidad del programa. Un entrenamiento excesivo o mal programado puede perjudicar su salud.**

**ADVERTENCIA** Los sistemas de control de la frecuencia cardíaca pueden ser imprecisos. El sobreentrenamiento puede provocar lesiones graves o la muerte. Si se encuentra mal, deje de inmediatamente.

**PRECAUCIÓN:** Los sistemas de monitorización de la frecuencia cardíaca pueden ser defectuosos. El exceso de ejercicio excesivo puede causar lesiones graves o la muerte. Si siente deje de hacer ejercicio inmediatamente.

- Mantenga la espalda recta durante el ejercicio.

- Le recomendamos encarecidamente que utilice ropa y calzado adecuados.

- Tenga en cuenta las posiciones máximas de las piezas ajustables.

Asegúrese de que la base de instalación esté nivelada y sea estable. Asegúrese de que hay al menos 2m\*1m de espacio libre en la parte trasera de la máquina (ver imagen inferior - el rectángulo indica las dimensiones del área libre) y al menos 0,5m de espacio libre a cada lado de la máquina (ver imagen inferior).

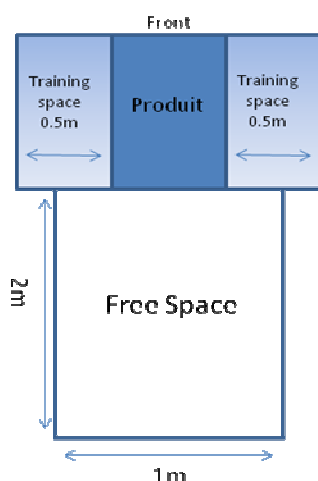

### **Manutenzione**

-Verificare regolarmente la chiusura degli elementi di fissaggio con le viti e i dadi. Per garantire il livello di sicurezza richiesto, ispezionare regolarmente l'attrezzo. E' assolutamente necessario sostituire tutti i pezzi difettosi e non utilizzarlo fino a riparazione avvenuta. Lubrificare regolarmente le parti mobili.

-Poiché il sudore è corrosivo, evitare il contatto con le parti smaltate o cromate dell'apparecchio, in particolare il computer, e asciugare immediatamente l'attrezzo al termine dell'allenamento. Le parti smaltate dovranno essere pulite con una spugna impregnata d'acqua. E' vietato l'utilizzo di prodotti aggressivi o corrosivi.

### **Garanzia:**

Il telaio è garantito 5 anni. I pezzi sottoposti a usura sono garantiti 2 annos. La garanzia si applica a un utilizzo normale svolto da un privato presso il proprio domicilio. Registrare la garanzia

[www.carefitness.com](http://www.carefitness.com)

### **Riciclaggio :**

Il simbolo della « spazzatura sbarrata » significa che questo apparecchio e le pile che contiene non possono essere gettati insieme ai rifiuti domestici. Essi vengono sottoposti ad una raccolta differenziata specifica. Depositare le batterie ed il vostro apparecchio elettronico in fin di vita in un contenitore apposito per permettere il loro riciclaggio. Questo trattamento dei rifiuti elettronici permetterà di proteggere l'ambiente e la vostra salute.



## BELANGRIJKE AANWIJZINGEN

### Veiligheid

-Deze gebruikshandleiding aandachtig lezen en zorgvuldig bewaren. Dit toestel mag alleen op de aangegeven manier worden gebruikt.

-Dit toestel moet door volwassenen worden gemonteerd en gebruikt.

-Uw toestel voldoet aan de norm EN-957 categorie HC voor privé-gebruik in huis en mag niet in een sportzaal of elke andere openbare plaats, in verenigingsverband of voor verhuurde toepassingen worden gebruikt.

-Voor een veilig gebruik moet het toestel op een vlakke en stabiele ondergrond worden geplaatst. U kunt uw vloerbedekking beschermen met een mat. Het toestel mag niet in een vochtige ruimte (zoals een zwembad, sauna enz.) worden gebruikt.

-Kinderen mogen in geen geval met het toestel spelen. Voor eventueel letsel van kinderen wijst de firma CARE elke verantwoordelijkheid af. Tijdens uw training mogen geen kinderen in de buurt van het toestel komen.

-CARE wijst elke verantwoordelijkheid af voor technische wijzigingen die door de gebruiker aan onze artikelen wordt aangebracht.

- Maximaal gewicht van de gebruiker: 100 kg.

- Dimensions : **121 x 61.5 x 100 cm (0.74m<sup>2</sup>)**

- De geluidsemissie zonder gebruiker is 72db. De geluidsemissie tijdens het sporten is groter dan de geluidsemissie zonder gebruiker.

**Voor het begin van uw training moet u uw arts raadplegen om de intensiteit van uw programma vast te stellen. Een excessieve of slecht geprogrammeerde training kan uw gezondheid ernstig schaden. WAARSCHUWING! Hartslagbewakingssystemen kunnen onnauwkeurig zijn. DE Overtraining kan leiden tot ernstig letsel of de dood. Als u zich onwel voelt, stop dan meteen trainen.**

**LET OP: Hartslagbewakingssystemen zijn mogelijk defect. Van de Overmatige lichaamsbeweging kan ernstig letsel of de dood tot gevolg hebben. Als u zich voelt een Als u zich onwel voelt, stop dan onmiddellijk met trainen.**

- Tijdens de oefeningen moet uw rug recht blijven.
- Het wordt sterk aangeraden geschikte kleding en schoenen te dragen.
- Voor de instelbare delen moet u rekening met de maximale standen houden.
- Zorg ervoor dat de installatiebasis waterpas en stabiel is. Zorg ervoor dat er minstens 2m\*1m vrije ruimte is aan de achterkant van de machine (zie onderstaande afbeelding - de rechthoek geeft de afmetingen van het vrije gebied aan) en minstens 0,5m vrije ruimte aan elke kant van de machine (zie afbeelding onderstaand).

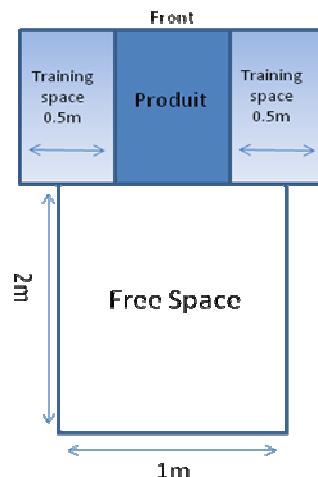

### **Onderhoud**

-De goede bevestiging van alle onderdelen met schroeven en moeren moet regelmatig worden gecontroleerd. Uw toestel moet regelmatig worden nagelopen om het veiligheidsniveau in stand te houden. Het is absoluut nodig elk defect onderdeel te vervangen en het toestel niet meer te gebruiken tot het volledig is gerepareerd. De bewegende onderdelen moeten regelmatig worden gesmeerd.

-Zweet is heel corrosief en mag niet in contact worden gelaten met geëmailleerde of verchroomdedelen van het toestel, met name de computer. Zweet moet dan ook onmiddellijk na de training worden afgeveegd. Geëmailleerde onderdelen kunnen met een vochtige spons en water worden afgenomen. Het gebruik van agressieve of bijtende producten moet worden vermeden.

### **Garantie**

-Op het frame wordt een garantie van 5 jaar en op de slijtagegevoelige onderdelen een garantiev van 2 jaar verleend. De garantie kan alleen in het geval van een normaal privé-gebruik thuis worden ingeroepen. Garantie registratie [www.carefitness.com](http://www.carefitness.com)

### **Recyclage :**

-Het symbooltje van de « doortrepte vuilnisemmer » betekent dat dit product en de batterijen niet met het gewone huisafval mogen worden weggeworpen maar selectief moeten worden verwijderd. Deponeer de batterijen en het elektronische product wanneer ze versleten zijn in een speciaal daartoe voorziene plaats voor recyclage. Zo helpt u mee het milieu en de volksgezondheid te beschermen.

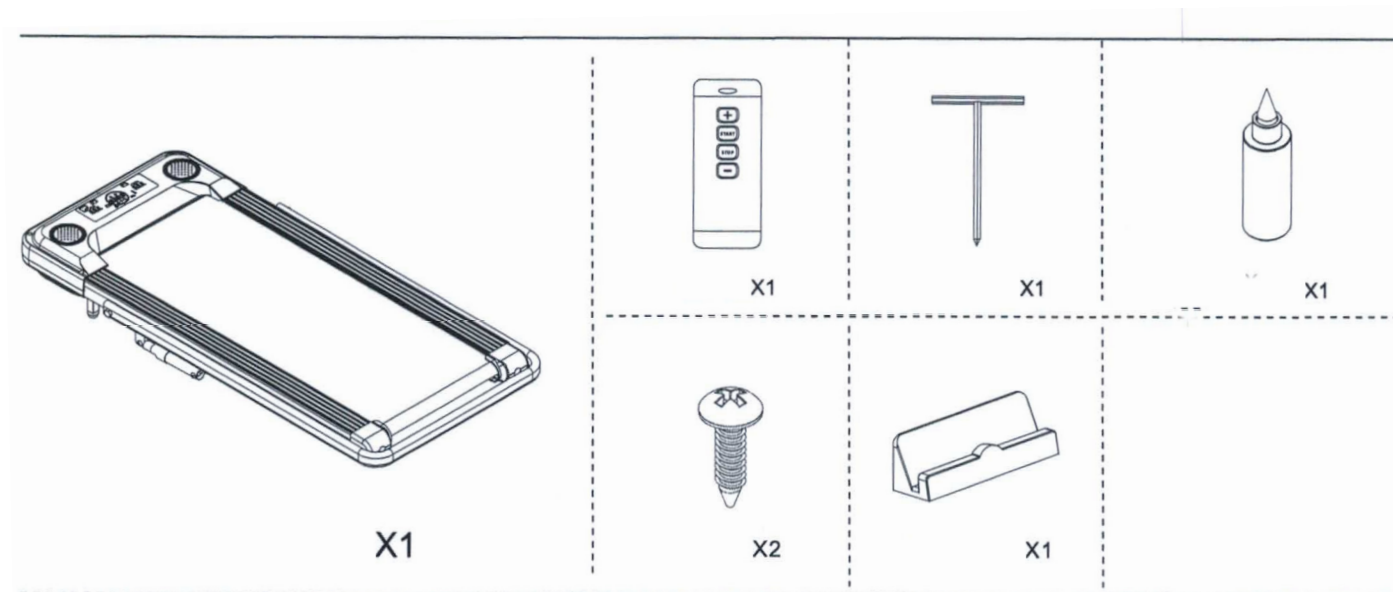

1

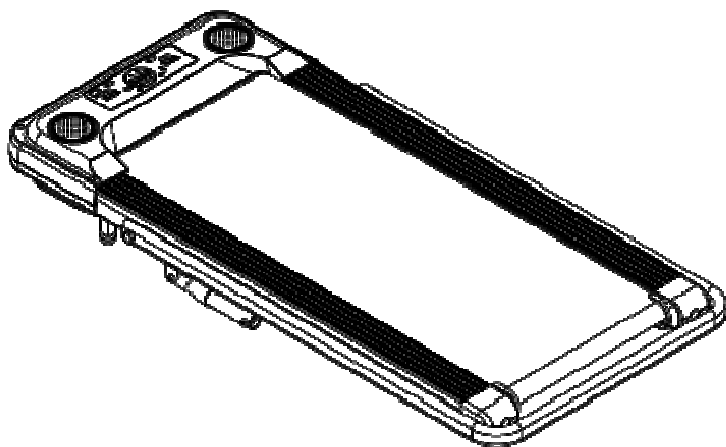

2

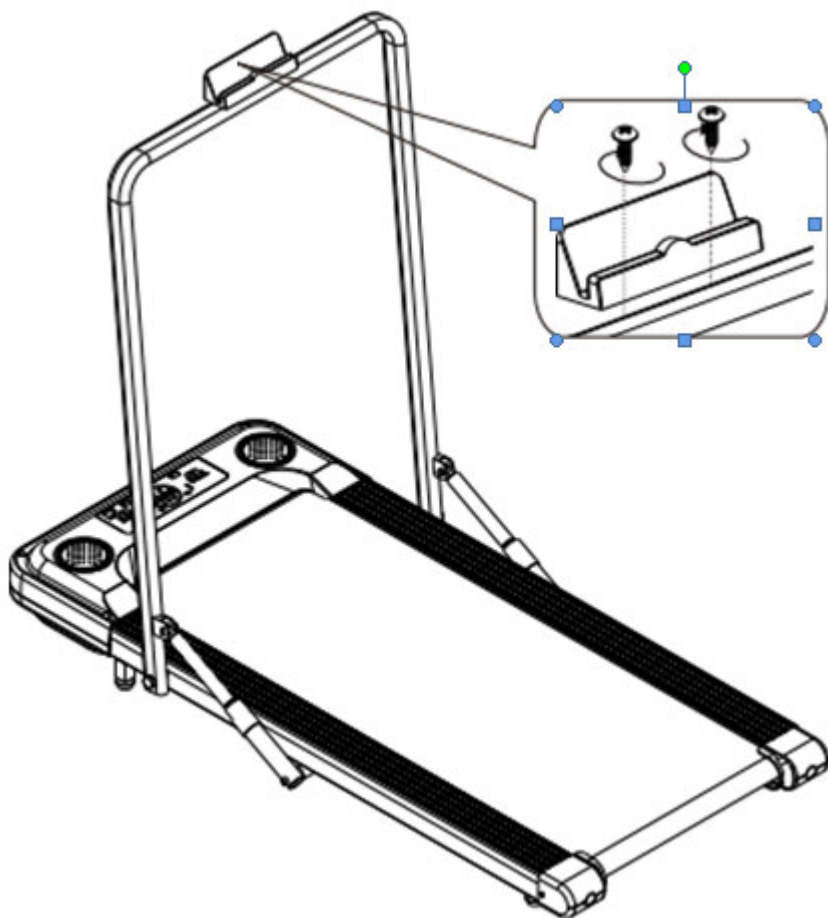

## Utilisation de l'ordinateur

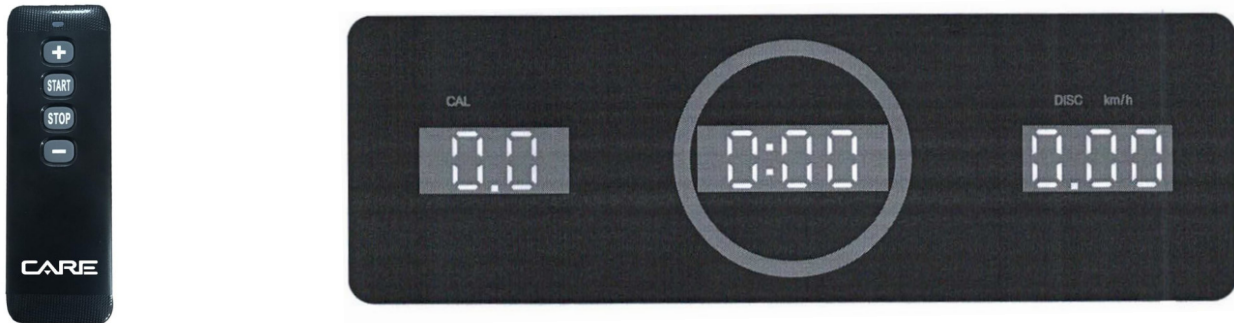

### Fonction des boutons de la télécommande

1. Pour commencer appuyer sur le bouton « START » de la télécommande, il y a un décompte de 3 secondes. Le tapis commencera à fonctionner à une vitesse de 1 M/H.
2. Après le démarrage, selon les besoins, utiliser "SPEED+ ", "SPEED- " pour régler la vitesse du tapis.
1. Appuyer sur le bouton « SPEED - » pour réduire la vitesse de course du tapis roulant.
2. Appuyez sur le bouton « SPEED + » pour augmenter la vitesse de course du tapis roulant.
3. Appuyer sur le bouton « STOP », le tapis ralentit pour arrêter.

### Affichage des fenêtres :

fenêtres LED afficher , Quand vous appuyer sur « START » commence le compte à rebours « 3 », « 2 », « 1 », lorsque le tapis est en marche, l'écran l'affichage « TIME », « SPEED », « DIS », « CAL » toutes les 5 S.

La fonction détails ci-dessous :

1 . " VITESSE " :

Affiche la vitesse, la plage : 1,0 à 8,0 KM/H

2 TEMPS ",

S'accumule temps d'entraînement de 0h00 à 99h59.

Afficher le temps d'entraînement, lorsqu'il atteind 99:59, le tapis roulant ralentira jusqu'à l'arrêt, après 10 minutes d'arrêt le tapis se met en veille.

3 .« DIS»,

Accumule une distance totale de 0,00 à 99,90 km.

#### 4 .« CAL »,

Accumule les calories pendant l'entraînement de 0,0 Cal au 999,9 Cal.

#### Entretien et traitement des dysfonctionnements

- 1) La surface du tapis doit être conservée propre, retirez le cordon d'alimentation avant le nettoyage. Vous pouvez nettoyer la bande de roulement et la surface du tapis avec un chiffon doux et humide.
- 2) Le tapis de course est réglé en usine, il est possible qu'il ne fonctionne pas bien après transport ou usage. Arrêtez le tapis avant de le régler, tirez le tapis au centre puis ajuster les boulons gauche et droit du rouleau arrière avec une clé hexagonale (voir la figure). Il est recommandé d'ajuster d'un demi-tour à la fois. Tournez alors l'interrupteur et vérifiez si le tapis 10 tours défectueux lorsque la vitesse est d'environ 3 km/h.

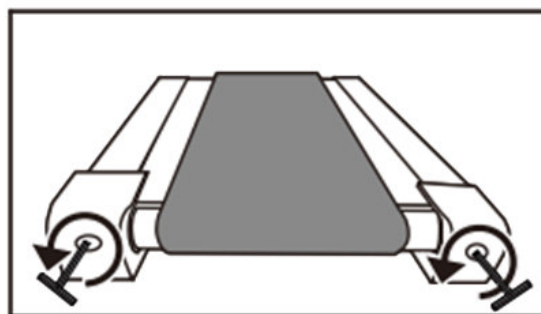
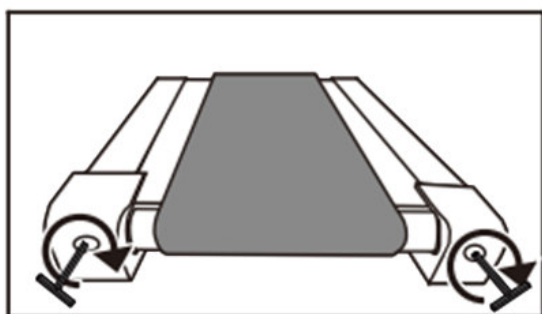
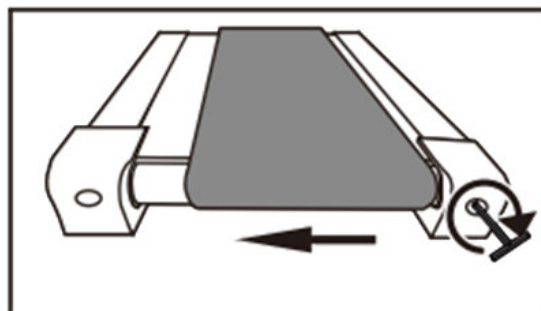
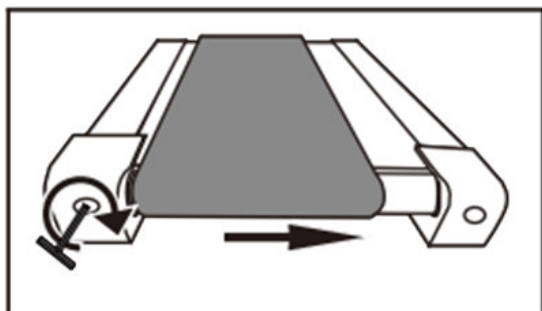

**ATTENTION!** : Afin de prévenir tout choc électrique, assurez-vous que le tapis est éteint et débranché avant de le nettoyer ou pour un entretien de routine.

#### LUBRIFICATION DU TAPIS DE COURSE ET DE LA PLATE-FORME

Pour allonger la vie de ce tapis, celui-ci a besoin d'une lubrification régulière, qui est un entretien général pour la machine. La procédure d'entretien de routine évitera une usure prématurée du tapis de course et du système du moteur. Le planning de lubrification recommandé est comme suit :

USAGE	LUBRIFICATION
1-3 km/h	Tous les 6 mois
4-8 km/h	Tous les 3 mois

Lubrifiant pour le tapis de course

Ce planning correspond à l'application recommandée pour un utilisateur individuel, jusqu'à 20-30 minutes à la fois, 3-4 fois par semaine.

### **NETTOYAGE**

La transpiration doit être essuyée de la console et de la surface du tapis de course après votre entraînement. Vous devez essuyer votre tapis une fois par semaine avec un tissu doux et humide. N'humidifiez pas trop le panneau d'affichage, cela pourrait causer des problèmes électriques et électroniques.

### **RANGEMENT**

Ranger votre tapis de course dans un endroit propre et sec. Assurez-vous qu'il est éteint et que la prise est débranchée.

### **DEPLACEMENT**

Ce tapis de course a été conçu et équipé avec des roues pour un déplacement facile. Avant de le déplacer, assurez-vous qu'il est éteint et que la prise est débranchée.

### **POUR UNE UTILISATION A DOMICILE UNIQUEMENT !!**

Ce tapis de course a été conçu pour une utilisation à domicile uniquement. Ne pas utiliser dans une institution ou à des fins commerciales.

**AVERTISSEMENT : ARRETEZ** le tapis de course et retirez la clé de sûreté avant de lubrifier la surface de course.

### **COMMENT APPLIQUER LA SILICONE SUR LE TAPIS**

A/ Trouvez le flacon de silicone. Il est situé dans le kit de bricolage inclus avec ce tapis de course.

B/ Trouvez une paille et placez-la sur le flacon de silicone comme l'indique le dessin.

C/ Appliquez la silicone uniformément comme l'indique le dessin (**ATTENTION** : le tapis de course **DOIT ETRE ARRETE** avant d'appliquer le lubrifiant, cela pour éviter les blessures, sinon le bord du tapis pourrait vous couper ou vos doigts pourraient être écrasés par les rouleaux).

Ne pas appliquer trop de silicone sur le tapis. Trop de lubrifiant peut causer un glissement du tapis sur les rouleaux.

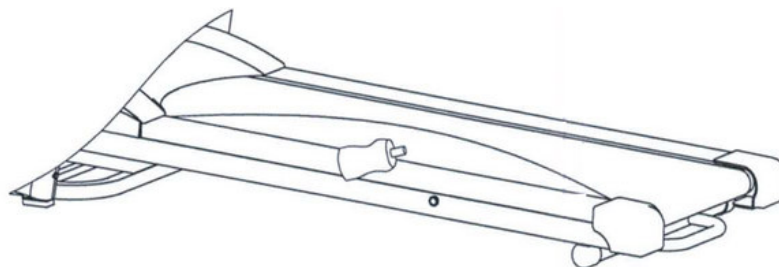

## POUR COMMANDER DES PIÈCES DÉTACHÉES

Dans un souci d'efficacité munissez-vous des éléments suivants avant de contacter notre Service Après

Vente :

Le nom ou la **référence du produit**.

Le **numéro de fabrication** indiqué sur le châssis principal et sur le carton d'emballage.

Le **numéro de la pièce** manquante ou défectueuse indiqué sur la vue éclatée du produit présente dans cette notice.

Contactez du lundi au vendredi de **10H00 à 12H00** et de **14H00 à 17H00** (sauf jours fériés).

### Service Après Vente

18 / 22 rue Bernard Z.I. les Vignes

93000 BOBIGNY

Tél. : + 33 (0)1 48 43 67 20

<https://www.carefitness.com/sav>

GB

### Computer instruction

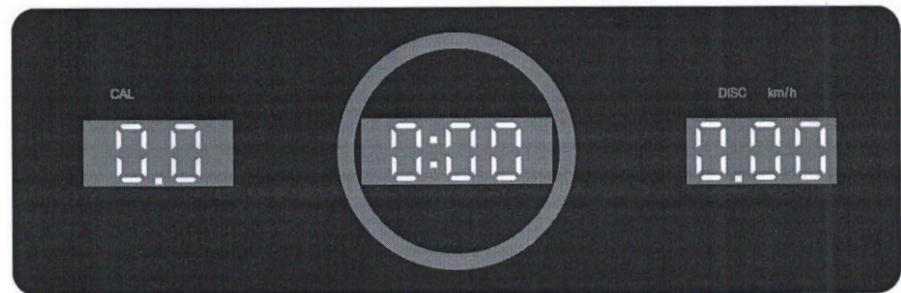

### Remote control button functions

1. To begin, press the "START" button on the remote control, there is a countdown of 3 seconds

The treadmill will start running at a speed of 1 MPH.

2. After starting, as needed, use "SPEED+" , " SPEED-" to adjust the speed of the belt.

1. Press the "SPEED -" button to reduce the running speed of the treadmill.

2. Press the "SPEED +" button to increase the running speed of the treadmill

3. Press the "STOP" button, the treadmill slows down to stop

### Window display:



LED windows display, When you press "START" starts the countdown "3", "2", "1", when the treadmill is running, the screen display "TIME", "SPEED", "DIS", "CAL" every 5 S.

The function details below:

1. " SPEED " :

Displays speed, range: 1.0 to 8.0 KM/H

2 STROKE",

Accumulates training time from 0:00 to 99:59.

Show workout time, when it reaches 99:59, the treadmill will slow down to a stop, after 10 minutes of stopping the treadmill will go to sleep.

3." DIS",

Accumulates a total distance of 0.00 to 99.90 km.

4. " CAL",

Accumulates calories during workout from 0.0 Cal to 999.9 Cal.

**Maintenance and Malfunction Treatment**

Maintenance and treatment of malfunctions

1) The surface of the carpet should be kept clean, remove the power cord before cleaning. You can clean the tread and carpet surface with a soft, damp cloth.

2) The treadmill is factory adjusted, it may not work properly after transportation or use. Stop the belt before adjusting it, pull the belt to the center then adjust the left and right rear roller bolts with a hex wrench (see figure). It is recommended to adjust half a turn at a time. Then turn the switch and check if the belt 10 turns defective when the speed is around 3 km/h.

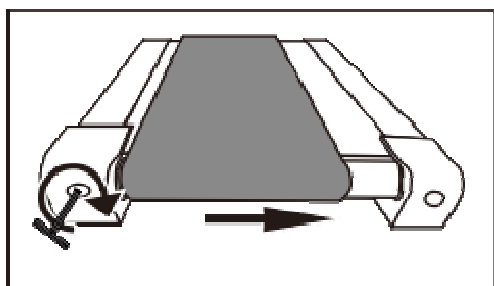

Pic 1. The adjustment for deflection to the right

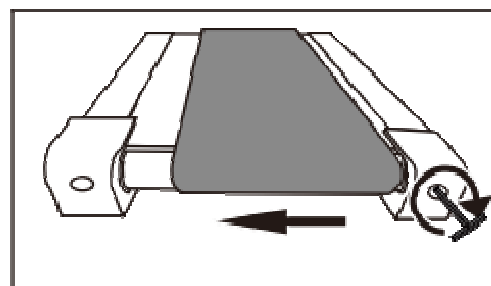

Pic 2. The adjustment for deflection to the left

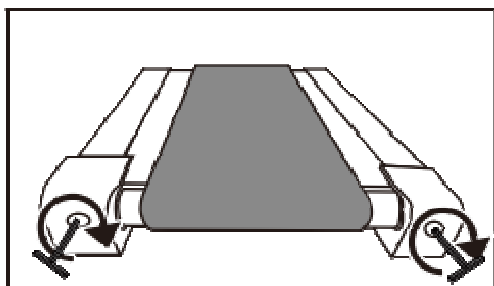

Pic 3. Tightening the running belt

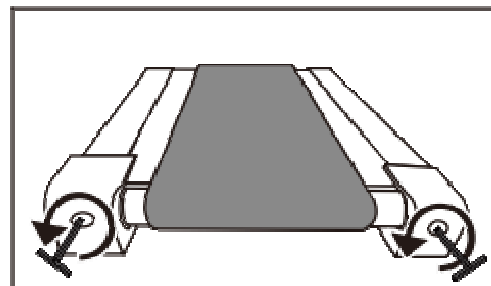

Pic 4. Loosening the running belt



**Warning:** To prevent electrical shock, make sure the treadmill is turned off and unplugged before cleaning or performing routine maintenance.

## **LUBRICATING THE TREADMILL AND DECK**

To extend the life of this treadmill, the treadmill requires regular lubrication, which is general maintenance for the machine. The routine maintenance procedure will prevent premature wear of the treadmill and motor system. The recommended lubrication schedule is as follows:

### **LUBRICATION USE**

1-3 km/h Every 6 months

4-8 km/h Every 3 months

This schedule corresponds to the recommended application for an individual user, up to 20-30 minutes at a time, 3-4 times a week.

## **CLEANING**

Perspiration should be wiped off the console and treadmill surface after your workout. You should wipe your treadmill once a week with a soft, damp cloth. Do not over-moisten the display panel as this may cause electrical and electronic problems.

## **STORAGE**

Store your treadmill in a clean, dry place. Make sure it is turned off and the plug is unplugged.

## **MOVING**

This treadmill has been designed and equipped with wheels for easy movement. Before moving it, make sure it is turned off and the plug is unplugged.

## **FOR HOME USE ONLY!**

This treadmill is designed for home use only. Do not use in an institution or for commercial purposes.

## **MAINTENANCE LUBRICATION**

It is important to take care of your treadmill (especially the running surface underneath the treadmill). Proper silicone lubrication will also improve the performance of your treadmill.

**WARNING:** Turn off the treadmill and remove the safety key before lubricating the running surface.

## **HOW TO APPLY SILICONE TO THE TREADMILL**

A/ Find the bottle of silicone. It is located in the DIY kit included with this treadmill.

B/ Find a straw and place it on the silicone bottle as shown in the drawing.

C/ Apply the silicone evenly as shown in the drawing (CAUTION: the treadmill MUST BE STOPPED before applying the lubricant to avoid injury, otherwise the edge of the treadmill could cut you or your fingers could be crushed by the rollers).

Do not apply too much silicone to the mat. Too much lubricant can cause the mat to slip on the rollers.

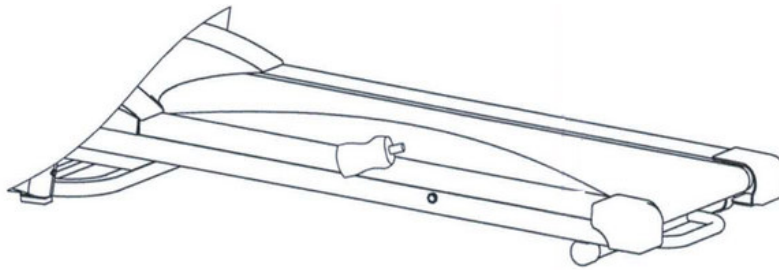

## To order spare parts

To guarantee an efficient service, make sure you have the following items before you contact our After Sales Service:

The **reference and the name of the product**.

The **manufacturing number** shown on the main chassis and on the packing box.

The **number of the missing or faulty part** shown on the exploded view of the product described in this manual.

**After Sales Service**

Email: [service-uk@carefitness.com](mailto:service-uk@carefitness.com)

D

## Verwendung des Computers

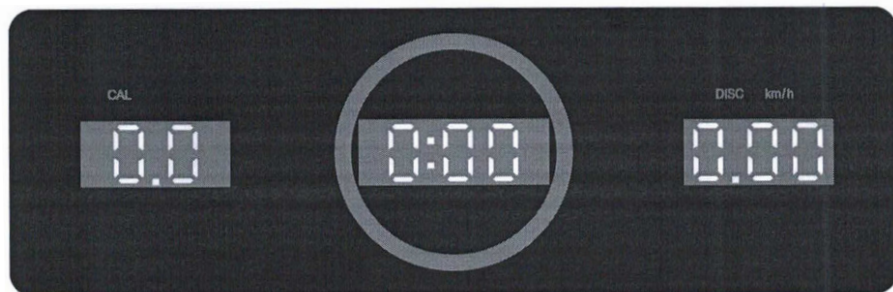

## Funktionen der Fernbedienungstasten

1. Um zu beginnen, drücken Sie die „START“-Taste auf der Fernbedienung. Es läuft ein Countdown von 3 Sekunden

Das Laufband beginnt mit einer Geschwindigkeit von 1 MPH zu laufen.

2. Stellen Sie nach dem Start je nach Bedarf mit „SPEED+“ und „SPEED-“ die Geschwindigkeit des Bandes ein.

1. Drücken Sie die Taste „SPEED -“, um die Laufgeschwindigkeit des Laufbandes zu reduzieren.

2. Drücken Sie die Taste „SPEED +“, um die Laufgeschwindigkeit des Laufbandes zu erhöhen

3. Drücken Sie die „STOP“-Taste, das Laufband wird langsamer und stoppt

### Fensteranzeige:

LED-Fenster werden angezeigt. Wenn Sie „START“ drücken, wird der Countdown „3“, „2“, „1“ gestartet. Wenn das Laufband läuft, werden auf dem Bildschirm jeweils „TIME“, „SPEED“, „DIS“ und „CAL“ angezeigt 5 S.

Die Funktionsdetails unten:

1. " GESCHWINDIGKEIT " :

Zeigt die Geschwindigkeit an, Bereich: 1,0 bis 8,0 km/h

2-TAKT",

Sammelt die Trainingszeit von 0:00 bis 99:59.

Zeigt die Trainingszeit an. Wenn 99:59 erreicht sind, wird das Laufband langsamer und stoppt. Nach 10 Minuten Stopp geht das Laufband in den Ruhezustand.

3. „ DIS“,

Summiert eine Gesamtstrecke von 0,00 bis 99,90 km.

4. „ CAL“,

Akkumuliert Kalorien während des Trainings von 0,0 Cal bis 999,9 Cal.

### Wartung und Behebung von Störungen

1) Die Oberfläche des Teppichs sollte sauber gehalten werden. Entfernen Sie vor der Reinigung das Netzkabel. Sie können die Lauffläche und die Teppichoberfläche mit einem weichen, feuchten Tuch reinigen.

2) Das Laufband ist werkseitig eingestellt und funktioniert nach dem Transport oder Gebrauch möglicherweise nicht richtig. Stoppen Sie das Band, bevor Sie es einstellen, ziehen Sie das Band in die Mitte und stellen Sie dann die Schrauben der linken und rechten hinteren Rolle mit einem Inbusschlüssel ein (siehe Abbildung). Es wird empfohlen, die Einstellung jeweils um eine halbe Umdrehung vorzunehmen. Drehen Sie dann den Schalter und prüfen Sie, ob der Riemen 10 Umdrehungen defekt ist, wenn die Geschwindigkeit etwa 3 km/h beträgt.

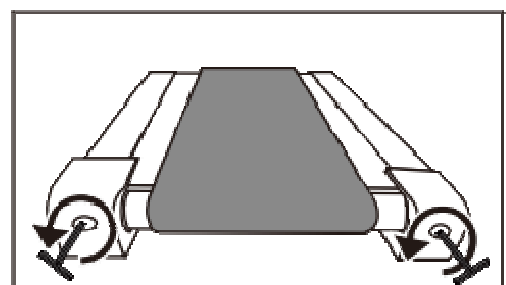
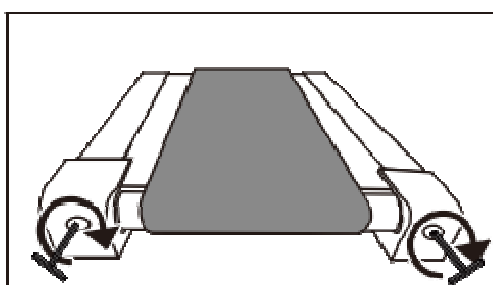
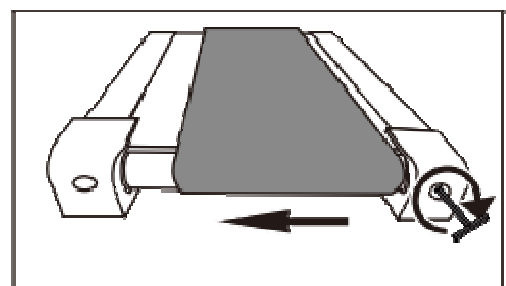
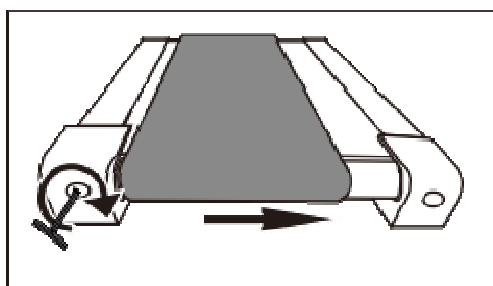

**Warnung:** Um einen elektrischen Schlag zu vermeiden, vergewissern Sie sich, dass das Laufband ausgeschaltet und vom Stromnetz getrennt ist, bevor Sie es reinigen oder routinemäßige Wartungsarbeiten durchführen.

## **SCHMIEREN DES LAUFBANDES UND DES DECKES**

Um die Lebensdauer des Laufbandes zu verlängern, muss das Laufband regelmäßig geschmiert werden, was einer allgemeinen Wartung des Geräts entspricht. Die routinemäßige Wartung verhindert eine vorzeitige Abnutzung des Laufbandes und des Motorsystems. Der empfohlene Zeitplan für die Schmierung sieht wie folgt aus:

### **SCHMIERUNG VERWENDUNG**

1-3 km/h Alle 6 Monate

4-8 km/h Alle 3 Monate

Dieser Zeitplan entspricht der empfohlenen Anwendung für einen einzelnen Benutzer, bis zu 20-30 Minuten auf einmal, 3-4 Mal pro Woche.

## **REINIGUNG**

Nach dem Training sollte der Schweiß von der Konsole und der Oberfläche des Laufbandes abgewischt werden. Sie sollten Ihr Laufband einmal pro Woche mit einem weichen, feuchten Tuch abwischen. Befeuchten Sie das Anzeigefeld nicht zu stark, da dies zu elektrischen und elektronischen Problemen führen kann.

## **LAGERUNG**

Lagern Sie Ihr Laufband an einem sauberen, trockenen Ort. Vergewissern Sie sich, dass es ausgeschaltet ist und der Stecker gezogen ist.

## **BEWEGUNG**

Dieses Laufband ist mit Rädern ausgestattet, um es leicht bewegen zu können. Vergewissern Sie sich vor dem Transport, dass das Gerät ausgeschaltet und der Netzstecker gezogen ist.

## **NUR FÜR DEN HEIMGEBRAUCH!**

Dieses Laufband ist nur für den Heimgebrauch bestimmt. Verwenden Sie es nicht in einer Einrichtung oder für kommerzielle Zwecke.

## **WARTUNG UND SCHMIERUNG**

Es ist wichtig, Ihr Laufband zu pflegen (insbesondere die Lauffläche unter dem Laufband). Eine ordnungsgemäße Silikonschmierung verbessert auch die Leistung Ihres Laufbandes.

**WARNUNG:** Schalten Sie das Laufband aus und entfernen Sie den Sicherheitsschlüssel, bevor Sie die Lauffläche schmieren.

## **SO TRAGEN SIE SILIKON AUF DAS LAUFBAND AUF**

A/ Suchen Sie die Flasche mit dem Silikon. Sie befindet sich in dem DIY-Kit, das diesem Laufband beiliegt.

B/ Suchen Sie einen Strohhalm und setzen Sie ihn auf die Silikonflasche, wie in der Zeichnung dargestellt.

C/ Tragen Sie das Silikon gleichmäßig auf, wie in der Zeichnung dargestellt (ACHTUNG: Das Laufband MUSS vor dem Auftragen des Schmiermittels angehalten werden, um Verletzungen zu vermeiden, da Sie

sich sonst an der Kante des Laufbandes schneiden oder Ihre Finger von den Rollen gequetscht werden könnten).

Tragen Sie nicht zu viel Silikon auf die Matte auf. Zu viel Schmiermittel kann dazu führen, dass die Matte auf den Rollen rutscht.

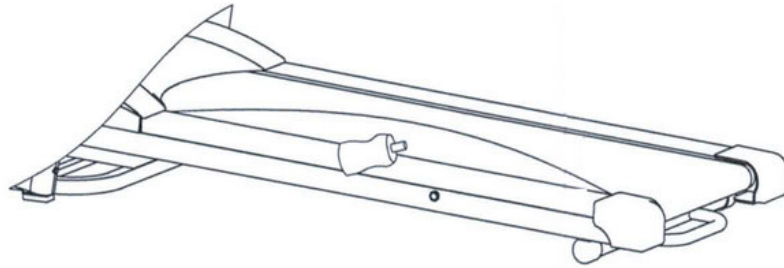

## Bestellung von Einzelteilen

Für eine effizientere Abwicklung stellen Sie bitte, bevor Sie unseren Kundendienst kontaktieren, folgende Angaben zusammen:

Den Namen oder die Artikelnummer des Produkts.

Die **Fabrikationsnummer**, die auf dem Hauptrahmen und dem Verpackungskarton steht.

## Service Après Vente (Kundendienst)

E mail : [service-de@carefitness.com](mailto:service-de@carefitness.com)

E

## Utilización del ordenador

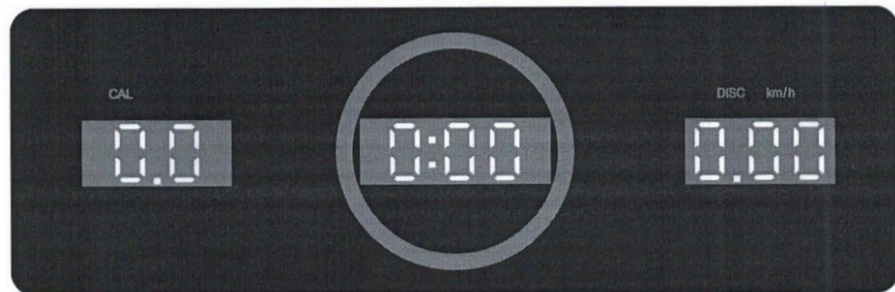

## Funciones de los botones del control remoto

1. Para comenzar, presione el botón "INICIO" en el control remoto, hay una cuenta regresiva de 3 segundos

La caminadora comenzará a funcionar a una velocidad de 1 MPH.

2. Después de comenzar, según sea necesario, use "SPEED+" , " SPEED-" para ajustar la velocidad de la correa.

1. Presione el botón "VELOCIDAD -" para reducir la velocidad de carrera de la máquina para correr.

2. Presione el botón "SPEED +" para aumentar la velocidad de carrera de la cinta de correr

3. Presione el botón "STOP", la máquina para correr disminuye la velocidad hasta detenerse.

### Escaparate:

Pantalla de ventanas LED, cuando presiona "INICIO" comienza la cuenta regresiva "3", "2", "1", cuando la máquina para correr está funcionando, la pantalla muestra "TIEMPO", "VELOCIDAD", "DIS", "CAL" cada 5S.

La función se detalla a continuación:

1. " VELOCIDAD " :Muestra velocidad, rango: 1,0 a 8,0 KM/H

2 TIEMPOS",Acumula tiempo de entrenamiento de 0:00 a 99:59.

Muestra el tiempo de entrenamiento, cuando llegue a 99:59, la máquina para correr disminuirá la velocidad hasta detenerse, después de 10 minutos de detenerse, la máquina para correr se pondrá en modo de suspensión.

3." DIS",Acumula una distancia total de 0,00 a 99,90 km.

4. " CAL",Acumula calorías durante el entrenamiento desde 0,0 Cal hasta 999,9 Cal.

### Mantenimiento y tratamiento de averías.

1) La superficie de la alfombra debe mantenerse limpia; retire el cable de alimentación antes de limpiarla. Puede limpiar la superficie de la pisada y la alfombra con un paño suave y húmedo.

2) La máquina para correr viene ajustada de fábrica, es posible que no funcione correctamente después del transporte o uso. Detenga la correa antes de ajustarla, tire de la correa hacia el centro y luego ajuste los pernos del rodillo trasero izquierdo y derecho con una llave hexagonal (consulte la figura). Se recomienda ajustar media vuelta a la vez. Luego gire el interruptor y compruebe si la correa 10 gira defectuosa cuando la velocidad es de aproximadamente 3 km/h.

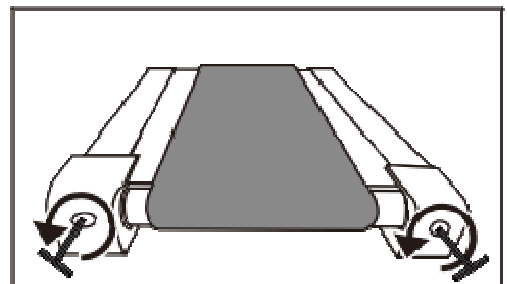
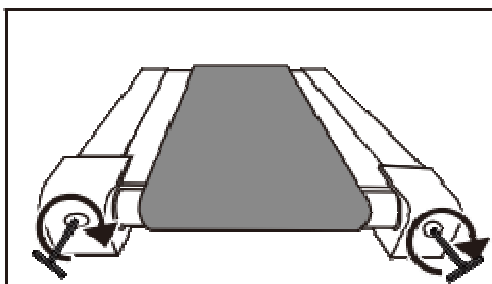
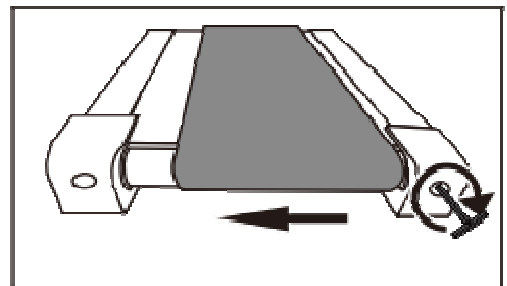
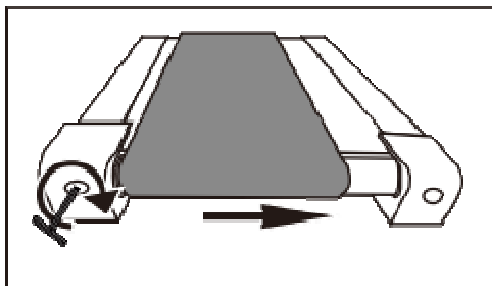

**PRECAUCIÓN:** Para evitar descargas eléctricas, asegúrese de que la cinta de correr esté apagada y desenchufada antes de limpiarla o realizar tareas de mantenimiento rutinarias.

## LUBRICACIÓN DE LA CINTA DE CORRER Y LA PLATAFORMA

Para prolongar la vida útil de esta cinta de correr, es necesario lubricarla regularmente, lo que constituye un mantenimiento general de la máquina. El procedimiento de mantenimiento rutinario evitará el desgaste prematuro de la cinta de correr y del sistema del motor. El programa de lubricación recomendado es el siguiente

### LUBRICACIÓN USO

1-3 km/h Cada 6 meses

4-8 km/h Cada 3 meses

Este programa corresponde a la aplicación recomendada para un usuario individual, hasta 20-30 minutos cada vez, 3-4 veces por semana.

## **LIMPIEZA**

El sudor debe limpiarse de la consola y de la superficie de la cinta de correr después del entrenamiento. Debe limpiar la cinta de correr una vez a la semana con un paño suave y húmedo. No moje demasiado la pantalla, ya que podría causar problemas eléctricos y electrónicos.

## **ALMACENAMIENTO**

Guarde la cinta de correr en un lugar limpio y seco. Asegúrese de que está apagada y el enchufe desenchufado.

## **MUDANZA**

Esta cinta de correr ha sido diseñada y equipada con ruedas para facilitar su desplazamiento. Antes de moverla, asegúrese de que está apagada y el enchufe desenchufado.

## **SÓLO PARA USO DOMÉSTICO**

Esta cinta de correr está diseñada exclusivamente para uso doméstico. No la utilice en instituciones ni con fines comerciales.

## **MANTENIMIENTO Y LUBRICACIÓN**

Es importante cuidar su cinta de correr (especialmente la superficie de rodadura situada debajo de la cinta). Una buena lubricación con silicona también mejorará el rendimiento de su cinta de correr.

**ADVERTENCIA:** Apague la cinta de correr y retire la llave de seguridad antes de lubricar la superficie de rodadura.

## **CÓMO APLICAR SILICONA A LA MOQUETA**

A/ Encuentre la botella de silicona. Se encuentra en el kit de bricolaje incluido con esta cinta de correr.

B/ Encuentre una pajita y colóquela en la botella de silicona como se muestra en el dibujo.

C/ Aplique la silicona uniformemente como se muestra en el dibujo (ATENCIÓN: la cinta de correr DEBE ESTAR PARADA antes de aplicar el lubricante para evitar lesiones, de lo contrario el borde de la cinta podría cortarle o sus dedos podrían ser aplastados por los rodillos).

No aplique demasiada silicona a la alfombrilla. Demasiado lubricante puede hacer que la alfombrilla resbale en los rodillos.

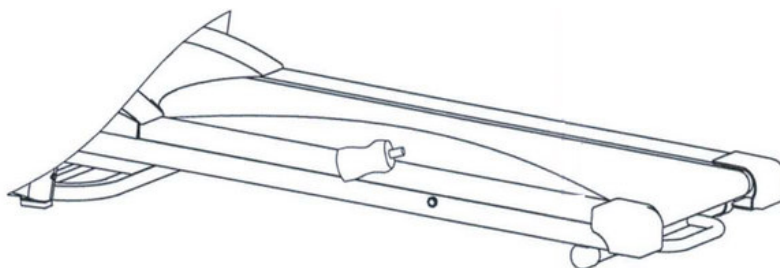

### *Para solicitar piezas sueltas*

En aras de la eficacia, antes de ponerse en contacto con nuestro Servicio Posventa, tenga a mano los siguientes datos:

El nombre o la **referencia del producto**.

## Servicio Posventa

Correo electrónico: [service-es@carefitness.com](mailto:service-es@carefitness.com)

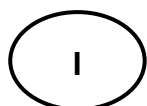

### Uso del computer

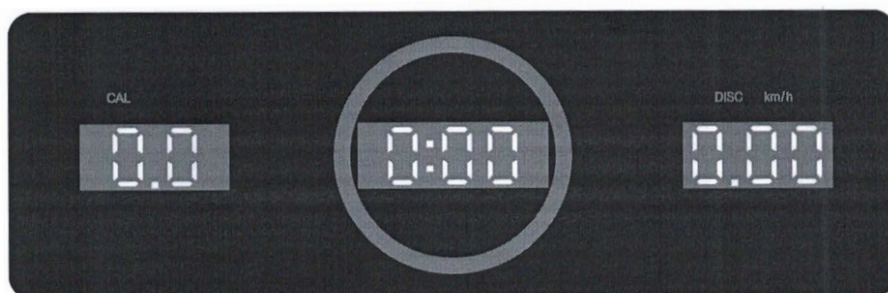



## **Funzioni dei pulsanti del telecomando**

1. Per iniziare, premere il pulsante "START" sul telecomando, verrà visualizzato un conto alla rovescia di 3 secondi

Il tapis roulant inizierà a funzionare a una velocità di 1 MPH.

2. Dopo l'avvio, secondo necessità, utilizzare "SPEED+" , " SPEED-" per regolare la velocità del nastro.

1. Premere il pulsante "SPEED -" per ridurre la velocità di corsa del tapis roulant.

2. Premere il pulsante "SPEED +" per aumentare la velocità di corsa del tapis roulant

3. Premere il pulsante "STOP", il tapis roulant rallenta fino a fermarsi

## **Esposizione in vetrina:**

Display a finestre LED, quando si preme "START" inizia il conto alla rovescia "3", "2", "1", quando il tapis roulant è in funzione, lo schermo visualizza "TIME", "SPEED", "DIS", "CAL" ogni 5 S.

I dettagli della funzione di seguito:

1. " VELOCITÀ " :Visualizza la velocità, intervallo: da 1,0 a 8,0 KM/H

2 TEMPI",Accumula il tempo di allenamento da 0:00 a 99:59.

Mostra il tempo di allenamento, quando raggiunge 99:59, il tapis roulant rallenterà fino a fermarsi, dopo 10 minuti di arresto il tapis roulant andrà in modalità sospensione.

3. " DIS",Accumula una distanza totale da 0,00 a 99,90 km.

4. " CAL",Accumula calorie durante l'allenamento da 0,0 Cal a 999,9 Cal.

## **Manutenzione e trattamento dei malfunzionamenti**

1) La superficie del tappeto deve essere mantenuta pulita, rimuovere il cavo di alimentazione prima della pulizia. È possibile pulire la superficie del battistrada e del tappeto con un panno morbido e umido.

2) Il tapis roulant è regolato in fabbrica, potrebbe non funzionare correttamente dopo il trasporto o l'uso. Fermare la cinghia prima di regolarla, tirare la cinghia al centro quindi regolare i bulloni del rullo posteriore sinistro e destro con una chiave esagonale (vedere figura). Si consiglia di regolare mezzo giro alla volta. Quindi girare l'interruttore e controllare se la cinghia 10 giri difettosa quando la velocità è di circa 3 km/h.

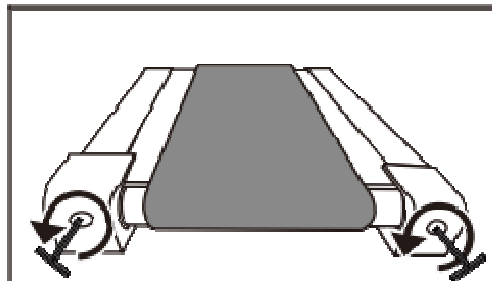
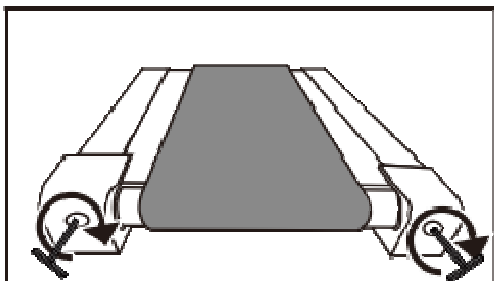
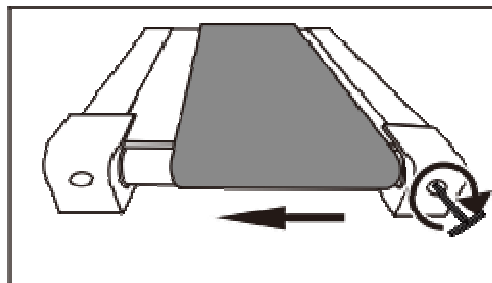
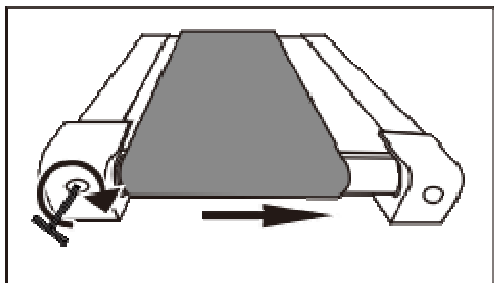

**ATTENZIONE:** per evitare scosse elettriche, assicurarsi che il tapis sia spento e scollegato prima di pulire o eseguire la manutenzione ordinaria.

Per prolungare la durata di questo tapis, è necessaria una lubrificazione regolare, che rappresenta la manutenzione generale della macchina. La procedura di manutenzione ordinaria previene l'usura prematura del tapis e del sistema motore. Il programma di lubrificazione consigliato è il seguente:

#### USO DELLA LUBRIFICAZIONE

1-3 km/h Ogni 6 mesi

4-8 km/h Ogni 3 mesi

Questo programma corrisponde all'applicazione consigliata per un singolo utente, fino a 20-30 minuti alla volta, 3-4 volte alla settimana.

#### **PULIZIA**

Il sudore deve essere eliminato dalla console e dalla superficie del tapis dopo l'allenamento. Pulire il tapis una volta alla settimana con un panno morbido e umido. Non inumidire eccessivamente il pannello del display per non causare problemi elettrici ed elettronici.

#### **CONSERVAZIONE**

Conservare il tapis in un luogo pulito e asciutto. Assicurarsi che sia spento e che la spina sia staccata.

#### **MOVIMENTO**

Questo tapis è stato progettato e dotato di ruote per facilitarne lo spostamento. Prima di spostarlo, accertarsi che sia spento e che la spina sia staccata.

#### **SOLO PER USO DOMESTICO!**

Questo tapis è stato progettato solo per l'uso domestico. Non utilizzare in un istituto o per scopi commerciali.

## MANUTENZIONE LUBRIFICAZIONE

È importante prendersi cura del proprio tapis (in particolare della superficie di corsa sotto il tapis). Una buona lubrificazione al silicone migliorerà anche le prestazioni del tapis.

**AVVERTENZA:** spegnere il tapis e rimuovere la chiave di sicurezza prima di lubrificare la superficie di corsa.

### **COME APPLICARE IL SILICONE ALLA MOQUETTE**

A/ Trovare il flacone di silicone. Si trova nel kit fai-da-te incluso in questo tapis.

B/ Trovare una cannuccia e posizionarla sul flacone di silicone come mostrato nel disegno.

C/ Applicare il silicone in modo uniforme come mostrato nel disegno (ATTENZIONE: il tapis DEVE ESSERE FERMATO prima di applicare il lubrificante per evitare lesioni, altrimenti il bordo del tapis potrebbe tagliarvi o le vostre dita potrebbero essere schiacciate dai rulli).

Non applicare troppo silicone al tappetino. Una quantità eccessiva di lubrificante può far scivolare il tappetino sui rulli.

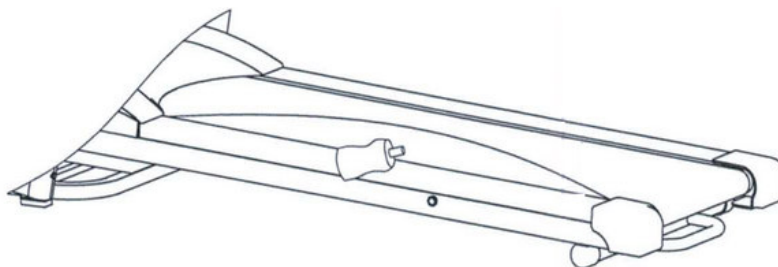

### ***ORDINE DI PEZZI DI RICAMBIO***

Prima di contattare il nostro servizio post vendita, procurarsi i seguenti dati per agevolare le operazioni:

Nome o riferimento del prodotto.

Numero di produzione indicato sul telaio principale e sulla confezione d'imbballaggio.

### **Servizio post-vendita**

E mail : [service-it@carefitness.com](mailto:service-it@carefitness.com)

NL

**De computer gebruiken**

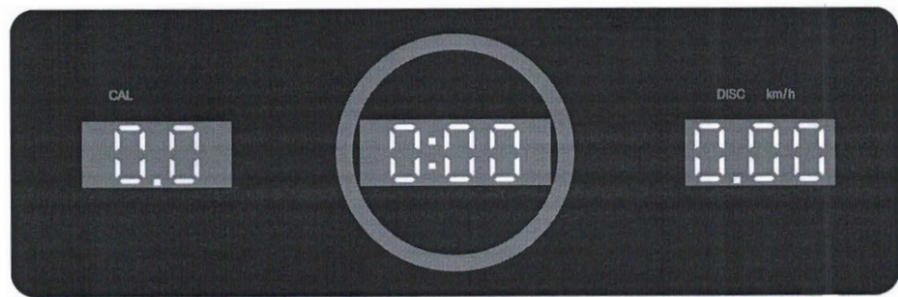

### **Functies van de afstandsbedieningsknoppen**

1. Druk om te beginnen op de "START"-knop op de afstandsbediening. Er wordt afgeteld van 3 seconden. De loopband begint te lopen met een snelheid van 1 mph.
2. Gebruik na het starten, indien nodig, "SPEED+" , " SPEED-" om de snelheid van de band aan te passen.

1. Druk op de "SPEED -" knop om de loopsnelheid van de loopband te verlagen.
2. Druk op de "SPEED +" knop om de loopsnelheid van de loopband te verhogen
3. Druk op de "STOP"-knop, de loopband vertraagt en stopt

### **Etalage:**

LED-vensterweergave. Wanneer u op "START" drukt, begint het aftellen "3", "2", "1", wanneer de loopband loopt, wordt op het scherm elke keer "TIME", "SPEED", "DIS", "CAL" weergegeven 5 S.

De functiedetails hieronder:

1. " SNELHEID " :Geeft snelheid weer, bereik: 1,0 tot 8,0 KM/H
- 2 TAKT",Accumuleert de trainingstijd van 0:00 tot 99:59.

Toon de trainingstijd, wanneer deze 99:59 bereikt, zal de loopband vertragen tot stilstand, na 10 minuten stoppen zal de loopband in de slaapstand gaan.

3. " DIS",Accumuleert een totale afstand van 0,00 tot 99,90 km.
4. " KAL",Accumuleert calorieën tijdens de training van 0,0 Cal tot 999,9 Cal.

### **Onderhoud en behandeling van storingen**

1) Het oppervlak van het tapijt moet schoon worden gehouden. Verwijder vóór het reinigen het netsnoer. U kunt het loopvlak en het tapijtoppervlak reinigen met een zachte, vochtige doek.

2) De loopband is in de fabriek afgesteld en werkt mogelijk niet goed na transport of gebruik. Stop de riem voordat u deze afstelt, trek de riem naar het midden en stel vervolgens de linker en rechter achterste rolbouten af met een inbusleutel (zie afbeelding). Het wordt aanbevolen om telkens een halve slag af te stellen. Draai vervolgens de schakelaar en controleer of de riem 10 defect raakt bij een snelheid van ongeveer 3 km/u.

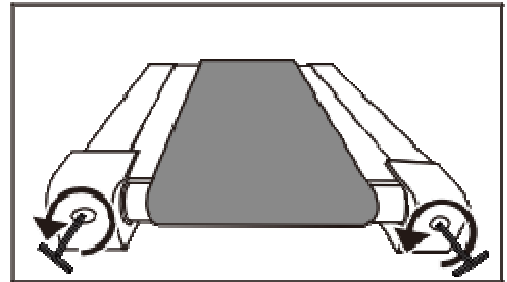
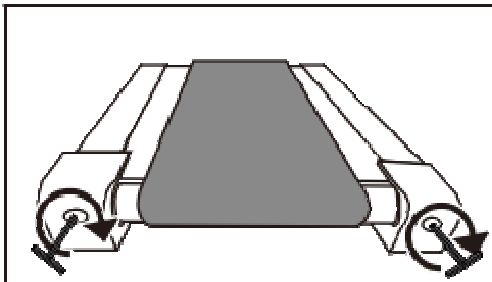
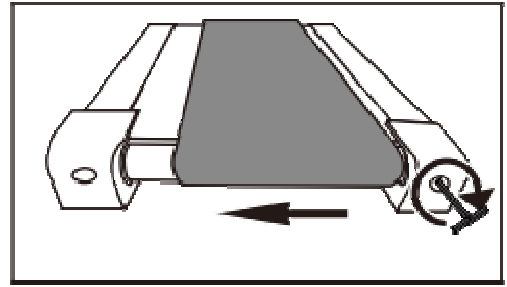
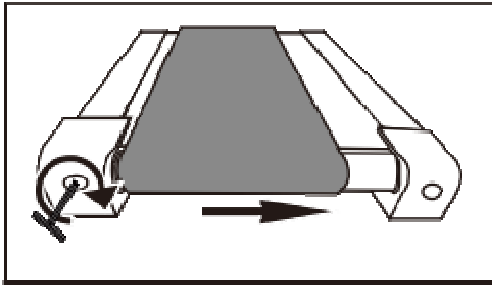

**ATTENTIE!** : Om elektrische schokken te voorkomen, moet u ervoor zorgen dat de loopband is uitgeschakeld en de stekker uit het stopcontact is gehaald voordat u hem schoonmaakt of routineonderhoud uitvoert.

#### SMERING VAN DE LOOPBAND EN HET PLATFORM

Om de levensduur van deze loopband te verlengen, moet hij regelmatig gesmeerd worden, dat is het algemene onderhoud van de machine. De routine onderhoudsprocedure zal voortijdige slijtage van de loopband en het motorsysteem voorkomen. Het aanbevolen smeerschema is als volgt:

#### SMERING GEBRUIK

1-3 km/u Elke 6 maanden

4-8 km/u Elke 3 maanden

Dit schema komt overeen met de aanbevolen toepassing voor een individuele gebruiker, tot 20-30 minuten per keer, 3-4 keer per week.

#### **SCHOONMAKEN**

Transpiratie moet na de training van de console en het loopoppervlak worden afgeveegd. U dient uw loopband eenmaal per week af te vegen met een zachte, vochtige doek. Maak het displaypaneel niet te nat, want dat kan elektrische en elektronische problemen veroorzaken.

#### **OPSLAG**

Berg uw loopband op een schone en droge plaats op. Zorg ervoor dat hij is uitgeschakeld en dat de stekker uit het stopcontact is.

#### **MOVING**

Deze loopband is ontworpen en uitgerust met wielen om hem gemakkelijk te kunnen verplaatsen. Zorg ervoor dat hij is uitgeschakeld en dat de stekker uit het stopcontact is gehaald voordat u hem verplaatst.

### **ALLEEN VOOR THUISGEBRUIK!**

Deze loopband is uitsluitend ontworpen voor thuisgebruik. Niet gebruiken in een instelling of voor commerciële doeleinden.

### **ONDERHOUD EN SMERING**

Het is belangrijk om uw loopband goed te verzorgen (vooral het loopoppervlak eronder). Een goede siliconensmering zal ook de prestaties van uw loopband verbeteren.

**WAARSCHUWING: STOP** de loopband en verwijder de veiligheidssleutel voordat u het loopoppervlak smeert.

### **HOE BRENG JE SILICONEN AAN OP TAPIJT?**

A/ Zoek de fles siliconen. Het bevindt zich in het doe-het-zelfpakket dat bij deze loopband is geleverd.

B/ Zoek een rietje en plaats het op de fles siliconen zoals op de tekening.

C/ Breng de silicone gelijkmatig aan zoals aangegeven in de tekening (LET OP: de loopband MOET STOPPEN voordat u het smeermiddel aanbrengt om letsel te voorkomen, anders kan de rand van de loopband u snijden of kunnen uw vingers geplet worden door de rollers).

Breng niet te veel siliconen aan op de mat. Te veel glijmiddel kan ervoor zorgen dat de mat op de rollen glijdt.

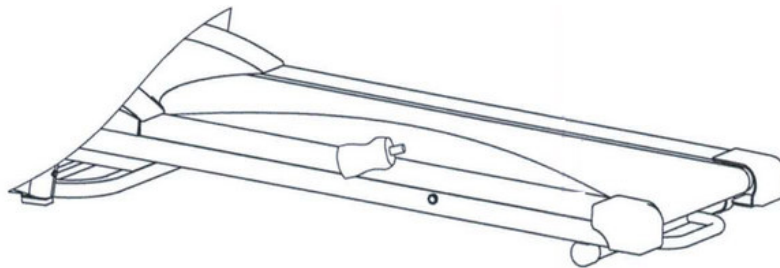

### **BESTELLING VAN VERVANGENDE ONDERDELEN**

Voor een snellere afhandeling van uw bestelling vragen wij u de volgende elementen onder bereik te houden alvorens onze Klantendienst te bellen:

De naam of de **referentie van het artikel**.

Het **fabricagenummer** dat op het hoofdframe en op de verpakking staat vermeld.

Het **onderdeelnummer** van het ontbrekende of defecte onderdeel dat op de overzichtstekening van het artikel in deze handleiding wordt aangegeven.

**C.A.R.E. Klantendienst**

**E-mail: [service-nl@carefitness.com](mailto:service-nl@carefitness.com)**

**CARE**  

---

**FITNESS**